

CLEAN FILTER

Este horno muestra el mensaje CLEAN FILTER (LIMPIAR FILTRO) a intervalos definidos por el usuario. ACP recomienda limpiar el filtro de aire a fondo cada vez que aparezca este mensaje. **Limpiar el filtro de aire no hará desaparecer el mensaje.** El mensaje dejará de mostrarse automáticamente al cabo de 24 horas. Dependiendo del uso que se le dé al microondas y de las condiciones externas, puede ser necesario limpiar el filtro con mayor frecuencia. Una vez determinada la frecuencia, fije la opción en el intervalo correspondiente.

7 Teclas Preprogramadas

Para cocinar alimentos mediante secuencias de cocción preprogramadas:

1. Abra la puerta del horno e introduzca los alimentos. Cierre la puerta.
2. Oprima la tecla deseada.
3. El horno empieza a cocinar los alimentos.
4. Al terminar el ciclo de cocción, el horno emite un pitido y se apaga.

QTY 2X Programación (algunos modelos)

Para modificar el factor de cocción:

1. Abra la puerta del horno.
2. Oprima la tecla 1 durante aproximadamente 5 segundos.
3. Oprima la tecla que desea reprogramar.
4. Oprima la tecla QTY 2X.
5. Oprima una tecla numérica para modificar el factor de cocción.
 - El factor de cocción se puede fijar en un valor entre 10% y 100%.
 - El valor por omisión es 80%.
 - La tecla 5 fija el factor de cocción en 50%.
6. Oprima la tecla START (ARRANCAR)

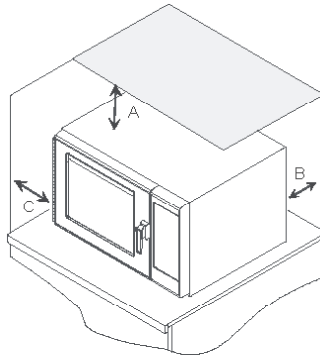

Espacio Libre Alrededor de las Paredes del Horno

- A—Para los modelos de América del Norte (UL/CSA), deje al menos 5,1 cm (2 pulg.) de espacio libre alrededor de la parte superior del horno. Para modelos Internacionales (50 Hz), deje al menos 30 cm (12 pulg.) de espacio libre alrededor de la parte superior del horno. La circulación de aire adecuada alrededor del horno enfría sus componentes eléctricos. Si se restringe la circulación de aire, posiblemente no funcione correctamente el horno y se reduzca la duración de las piezas eléctricas.
- B—Deje al menos 5,1 cm (2 pulg.) entre la salida de aire, en la parte posterior del horno, y la pared de fondo.
- C—Deje al menos 5,1 cm (2 pulg.) de espacio libre por los lados del horno.

Y entonces... ¿cómo lo uso? (Control Electrónico)

Manual de Funcionamiento

Para cocinar alimentos en un tiempo y a un nivel de potencia específicos de su elección:

1. Abra la puerta del horno e introduzca los alimentos. Cierre la puerta.
2. Oprima la tecla TIME ENTRY (INGRESAR TIEMPO) e ingrese el tiempo de cocción.
3. Si lo desea, oprima una tecla de nivel de potencia para modificar el nivel de potencia (algunos modelos).
 - Junto con el valor de potencia seleccionado aparece el mensaje **COOK LEVEL** (NIVEL DE COCCIÓN).
4. Si desea cocinar por etapas, oprima la tecla TIME ENTRY y repita los pasos 2 al 4 (algunos modelos).
5. Oprima la tecla START.
6. Al terminar el ciclo de cocción, el horno emite un pitido y se apaga.

Programación

1. Abra la puerta del horno.
2. Oprima la tecla 1 durante aproximadamente 5 segundos.
3. Oprima la tecla que desea reprogramar.
4. Ingrese el tiempo de cocción mediante las teclas numéricas.
5. Si lo desea, oprima una tecla de nivel de potencia para modificar el nivel de potencia.
6. Si desea cocinar por etapas, oprima la tecla TIME ENTRY.
 - La pantalla muestra brevemente el número de etapa.
 - La pantalla cambia para mostrar el tiempo de cocción y el nivel de potencia de la siguiente etapa.
7. Ingrese el tiempo de cocción y el nivel de potencia como lo hizo en los pasos 4 y 5 (algunos modelos).
 - Para programar otra etapa de cocción en esa tecla, oprima de nuevo la tecla TIME ENTRY.
 - Se pueden programar hasta cuatro etapas distintas (algunos modelos).
8. Oprima la tecla START para fijar los cambios de programación hechos a la tecla.

NOTA: Para cancelar los cambios, oprima la tecla STOP/RESET (PARAR/RESTAURAR) o cierre la puerta del horno.

Tecla QTY 2X (algunos modelos)

1. Abra la puerta del horno e introduzca los alimentos. Cierre la puerta.
2. Oprima la tecla QTY 2X.
3. Oprima la tecla o secuencia de teclas preprogramadas deseadas.
4. El horno empieza a cocinar los alimentos. El tiempo de cocción indicado en pantalla es la suma del tiempo de cocción original y el tiempo 2X añadido.

El funcionamiento intermitente de este horno microondas puede ocasionar fluctuaciones de voltaje en la línea de alimentación. Si la tensión de alimentación es inadecuada, el funcionamiento de este horno microondas puede tener efectos perjudiciales. Este aparato ha sido diseñado para conectarse a un sistema de alimentación cuya impedancia admisible máxima Z_{max} sea de **0,2 ohmios** en el punto de interconexión de la fuente del usuario. El usuario debe garantizar que este dispositivo se conecte sólo a un sistema de alimentación que cumpla con este requisito. Si es necesario, el usuario puede pedirle a la empresa de energía eléctrica información sobre la impedancia del sistema en el punto de interconexión.

Guía de Consulta Rápida para el Arranque

Consulte las Normas de Seguridad en el Manual de Seguridad del Producto

Manual del Propietario completo disponible en línea

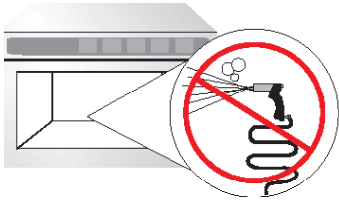

NO rocíe con pistola

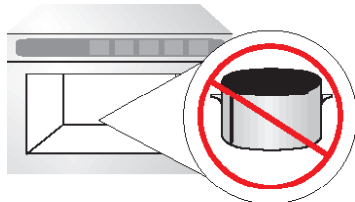

No use cacerolas metálicas



¿Puedo modificar una opción?

Las opciones de programación de tecla simple o doble, volumen del pitido y tiempo de cocción máximo se pueden modificar para ajustarlas a preferencias personales.

Para modificar las opciones:

1. Abra la puerta del horno.
 - Si se cierra la puerta o se oprime la tecla RESET antes de finalizar la programación, se cancelan los cambios y el microondas sale del modo de programación.
2. Oprima la tecla 2 durante aproximadamente 5 segundos.
 - Esto activa el modo de opciones.
 - El microondas emite un pitido y en pantalla aparece OP:
3. Oprima la tecla numérica que controla la opción que desea modificar.
 - Consulte las opciones en el cuadro a continuación.
 - Aparece en pantalla la opción actual.
4. Oprima de nuevo la tecla numérica para modificar la opción.
 - Cada vez que oprima la tecla, cambiará la opción.
 - Haga corresponder el código en pantalla con el código correspondiente a la opción deseada.
5. Oprima la tecla START (ARRANCAR) para grabar los cambios.
 - Para modificar otras opciones, repita los pasos 3 y 4.
 - Los cambios aparecen una vez que se cierra la puerta o se oprime la tecla STOP/RESET.

Teclas Numéricas	Pantalla	Opciones (Ajustes de Fábrica en Negritas)
1 Pitido de Fin de Ciclo	OP:10 OP:11 OP:12	Pitido de 3 segundos. Pitido continuo hasta que se abra la puerta. 5 pitidos individuales hasta que se abra la puerta.
2 Volumen del Altavoz	OP:20 OP:21 OP:22 OP:23	Eliminar pitido. Seleccionar volumen bajo. Seleccionar volumen intermedio. Seleccionar volumen alto.
3 Pitido de las Teclas	OP:30 OP:31	Desactivar el pitido al oprimir teclas. Activar el pitido al oprimir teclas.
4 Ventana de Activación del Teclado	OP:40 OP:41 OP:42 OP:43	El teclado se desactiva 15 segundos después de abierta la puerta del horno. El teclado se desactiva 30 segundos después de abierta la puerta del horno. El teclado se desactiva 1 minuto después de abierta la puerta del horno. El teclado se desactiva 2 minutos después de abierta la puerta del horno.
5 Aumentar Tiempo Durante la Cocción	OP:50 OP:51	Impide aumentar el tiempo de cocción con el horno en funcionamiento. Permite modificar el tiempo de cocción con el horno en funcionamiento al oprimir una tecla de memoria.
6 Restaurar Puerta Abierta	OP:60 OP:61	Permite al horno reanudar la cuenta regresiva del tiempo de cocción después de abierta la puerta durante el ciclo. Cancela la cuenta regresiva del tiempo de cocción después de abierta la puerta durante el ciclo.
7 (algunos modelos) Tiempo de Cocción Máximo	OP:70 OP:71	Permite un tiempo de cocción de 60 minutos (algunos modelos). Permite un tiempo de cocción de 10 minutos.
8 Funcionamiento Manual	OP:80 OP:81	Permite usar sólo teclas preprogramadas. Permite usar teclas de ingreso de tiempo manual y teclas preprogramadas.
9 (algunos modelos) Funcionamiento de Dos Dígitos	OP:90 OP:91	Permite 10 teclas preprogramadas (0-9). Permite 100 teclas preprogramadas (00-99).
0 Mensaje de Limpiar Filtro	OP:00 OP:01 OP:02 OP:03	No mostrar el mensaje. Mostrar el mensaje durante 24 horas cada 7 días. Mostrar el mensaje durante 24 horas cada 30 días. Mostrar el mensaje durante 24 horas cada 90 días.